

1 muovinen pelilaudan alusta, **1** pahvinen "potilas"-pelilauta, jossa rei'itetty metallilevy, **1** paristoyksikkö sisältäen punaisen "nenä"-valon ja johdoilla liitetyt pinsetit, **1** muovikehus sisältäen 11 "varaosaa", **1** kuminauha, **2** nappia, **24** leikkauskorttia, rahaa arvoiltaan **50** ja **200**.

☑ Säilytä nämä ohjeet mahdollista myöhempää tarvetta varten.

KOKOAMINEN

Suosittellemme, että pelin kokoa aikuinen.

Tyhjennä laatikon sisältö pöydälle ja aloita pelilaudan kokoaminen alla olevien ohjeiden mukaisesti.

1. Pelilaudan kokoamiseksi aseta ensin rei'itetty metallilevy (A) muoviseen kaukaloon. Seuraavaksi laita pahvinen potilaspelilauta (B) osan (A) päälle. Huomio: pelilaudan yläosan läpän tarkoitus on peittää paristoyksikkö. Laita lopuksi kaksi keltaista nappia paikoilleen pitämään pelilautaa paikoillaan. Katso kuva 1.

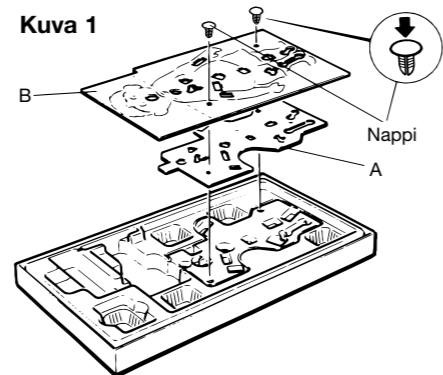

2. Avaa paristokotelon ruuvi ristipäisellä ruuviavaimella. Laita koteloon kaksi LR6 koon 1,5 V alkaliparistoa, ja kohdista varmasti "+" ja "-" merkit oikein. Katso kuva 2.

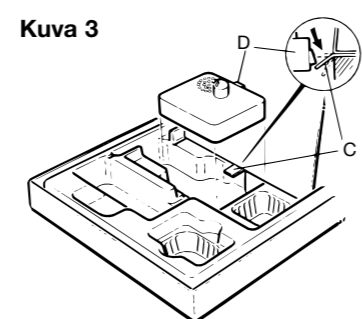
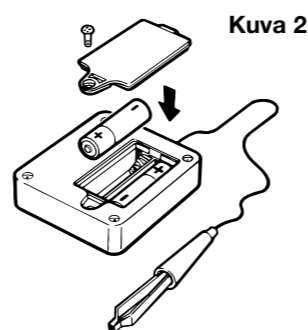

3. Kiinnitä paristoyksikkö muovisen kaukalon pohjaan nostamalla ensin pihviläppää ja painamalla sitten metallilevystä esiin työnnyttä suikaletta (C) paristoyksikön nelionmäisellä koskettimella (D). Katso kuva 3.

4. Testaa paristot työntämällä pinsettien kärjet johonkin koloista niin, että pinsetit koskettavat metallia. Potilaan "nenään" syttyvä valo ja summeri soi. Jos näin ei tapahdu, tarkista litin kuten edellä kuvataan. Jos yksikkö ei vielä toimi, paristot saattavat olla vanhoja tai väärin asennetut.

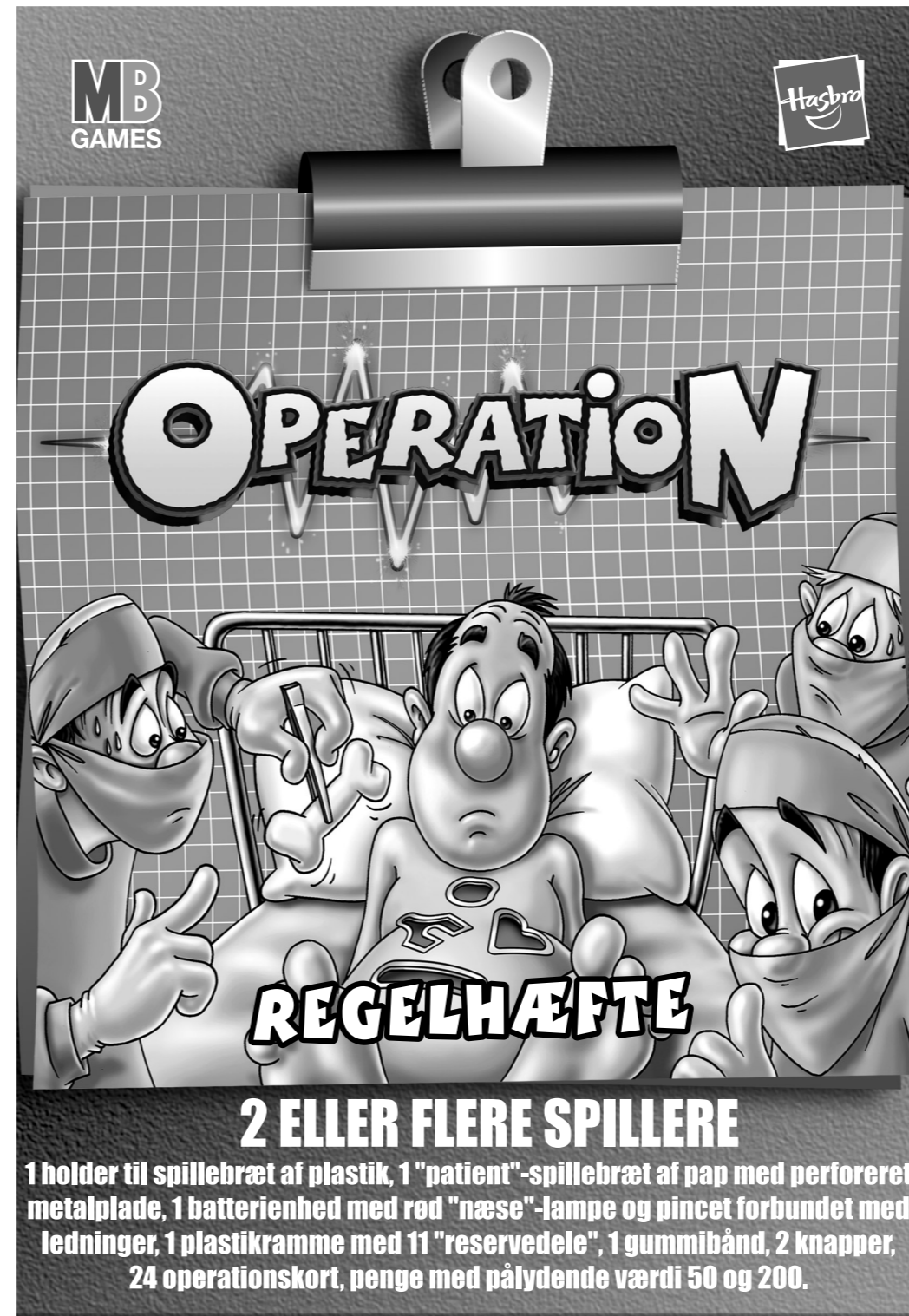

1 holder til spillebræt af plastik, **1** "patient"-spillebræt af pap med perforeret metalplade, **1** batterienhed med rød "næse"-lampe og pincet forbundet med ledninger, **1** plastikramme med 11 "reservedele", **1** gummibånd, **2** knapper, **24** operationskort, penge med pålydende værdi **50** og **200**.

☑ Gem venligst denne information som fremtidig reference.

SAMLING

Det anbefales at lade en voksen samle spillet.

Tøm alt indholdet ud af bakken, og lad æskens bund stå foran dig.

1. Spillebrættet samles ved først at lægge den perforerede metalplade (A) ned i plastikbakken i æskens bund. Læg så patientspillebrættet af pap (B) ovenpå del (A). NB: Flappen foroven på spillebrættet er beregnet til at dække over batterienheden. Sæt så de to gule knapper i, så de holder spillebrættet fast. Se figur 1.

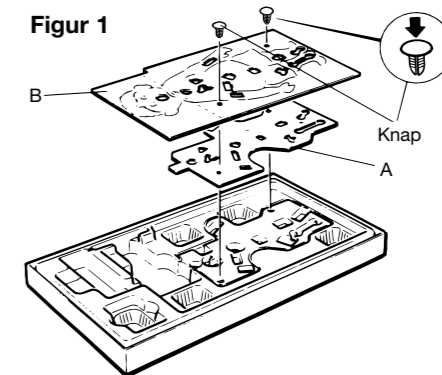

2. Skru dækslet til batterirummet løs med en Phillips stjerneskruetrækker. Isæt 2 stk. alkaliske 1,5V batterier af typen LR6. Sørg for, at polerne vender korrekt i forhold til "+" og "-" symbolerne. Se figur 2. Sæt dækslet på igen, og skru skruen fast.

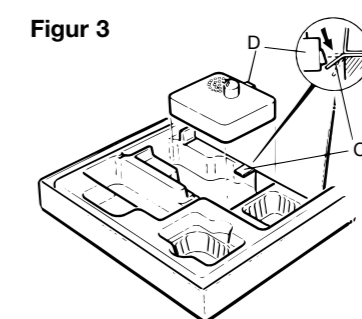
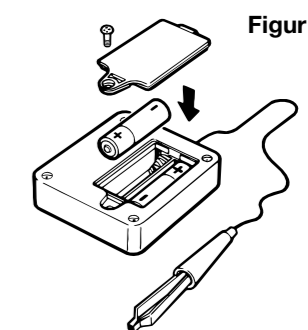

3. Fastgør batterienheden til æsken ved først at løfte papflappen og så trykke den fremstående tap (C) på metalpladen ned med den firkantede kontakt (D) på batterienheden. Se figur 3.

4. Afprov batterierne ved at stikke pincettens ender ned i et af hullerne og på den måde skabe kontakt med metallet. Patientens næse lyser op, og der lyder en brummelyd. Hvis der ikke kommer nogen lyd, så kontrollér kontakten som beskrevet ovenfor. Hvis enheden stadig ikke virker, kan det være fordi batterierne er for svage eller ikke er sat korrekt i.

TÆRKEÅ PARISTOTIETO!
Säilytä nämä ohjeet mahdollista myöhempää tarvetta varten. Aikuisen tulisi vaihtaa laitteen paristot.

PARISTOJEN KÄYTTÖOHJEET
1. Noudata aina annettuja ohjeita. Käytä vain ilmoitettua paristomallia. Varmista, että paristot on asennettu oikein päin.
2. Älä koskaan sekoita vanhoja ja uusia paristoja tai yleisalkali- ja ladattavia paristoja keskenään.
3. Poista tuotteesta aina tyhjtät ja käytetyt paristot.
4. Poista paristot, jos tuotetta ei käytetä säännöllisesti.
5. Napoja ei saa yhdistää oikosulkuvaaran vuoksi.
6. Mikäli ko. laitteessa tai lähellä olevissa muissa sähkölaitteissa ilmenee sähköhöyryä, siirrä laitteet kauemmas toisistaan.
7. LADATTAVAT PARISTOT: Älä sekoita ladattavia paristoja muihin paristoihin. Irrota ladattavat paristot laitteesta aina ennen niiden lataamista. Paristot tulee ladata aikuisen valvonnassa. LATAA AINOASTAAN LADATTAVIA PARISTOJA.

KIRURGI-kortit

1. Jos leikkauksesi EI ONNISTUNUT, on aika kutsua paikalle KIRURGI! Nyt on sen pelaajan vuoro yrittää, jolla on saman leikkauksen KIRURGI-kortti. Jos hän onnistuu, hänelle maksetaan KIRURGI-kortissa ilmoitettu korkeampi palkkio.
2. Jos sekä LÄÄKÄRI (ensimmäinen yritys) että KIRURGI (toinen yritys) eivät onnistu, laitetaan LÄÄKÄRI-kortti nostopakan alimmaiseksi, ja KIRURGI-korttia hallussaan pitävä pelaaja säilyttää sen edelleen peliä varten.
3. Jos nostit jonkun leikkauksen LÄÄKÄRI-kortin, ja sinulla on jo saman leikkauksen KIRURGI-kortti, saat yrittää leikkausta kaksi kertaa! Tässä tapauksessa ensimmäisen yrityksesi palkkio on KIRURGI-kortin palkkio, ja toisen yrityksesi palkkio on alempi LÄÄKÄRI-palkkio. Jos molemmat yritykset epäonnistuvat, palautetaan LÄÄKÄRI-kortti nostopakan alimmaiseksi, mutta pidä KIRURGI-kortti hallussasi pelin jatkoa varten.
HUOMAUTUS: Pelaajien määräästä riippuen joskus saattaa käydä niin, että joihinkin leikkauksiin ei ole KIRURGI-korttia (katso PELIN VALMISTELU, Nro. 3). Jos näin käy, ainoastaan LÄÄKÄRI yrittää leikkausta, KIRURGIa ei kutsuta paikalle, ja peliä jatkaa seuraava pelaaja vasemmalla.

PELIN VOITTAMINEN

Peli päättyy, kun kaikki 12 leikkausta on suoritettu onnistuneesti. Pelaajat laskevat rahansa, ja pelin voittaa se, jolla on eniten rahaa!

VAIKEITA LEIKKAUKSIA

Pelin voi tehdä vieläkin haastavammaksi, kun pelaajat sopivat aikarajasta leikkauksille! Yksi pelaajista – ei LÄÄKÄRI tai KIRURGI – ottaa aikaa kellosta ja ilmoittaa, kun aika on mennyt umpeen (esimerkiksi minuutin kuluttua). Jos aika loppuu, ennen kuin leikkaus on suoritettu, yritys EI ONNISTUNUT.
Tärkeää: Lopetettuasi pelaamisen laita pinsetit tukevasti pitimeensä pelilaudan sivulle.

VIGTIGT: INFORMATION OM BATTERIER
Gem venligst denne information som fremtidig reference. Batterierne bør udskiftes af en voksen.

ADVARSEL:
1. Følg altid brugervejledningen nøje. Brug kun batterier af den specificerede type, og sørg for at "+" og "-" polerne sidder rigtigt.
2. Bland aldrig nye og gamle batterier eller standardbatterier og alkaliske batterier.
3. Fjern altid "lades" eller brugte batterier fra produktet.
4. Tag batterierne ud, hvis produktet ikke skal anvendes i en længere periode.
5. Sørg for ikke at kortslutte ledningerne.
6. Flyt produktet et andet sted hen, hvis det forårsager lokale elektriske forstyrrelser eller påvirkes heraf.
7. GENOPLADelige BATTERIER: Må ikke blandes med andre typer batterier. Genopladelige batterier skal tages ud af produktet, inden de genoplades. Genopladning skal foregå under opsyn af en voksen. FØRSØG ALDRIG AT GENOPLADE ANDRE TYPER BATTERIER.

OPSÆTNING AF SPILLET

1. Del de 24 kort i 2 bunker: en med LÆGE-kort og en med SPECIALIST-kort. Bland så hver bunke for sig.
2. Placér stakken med LÆGE-kortene med bagsiden opad på bordet. Det er den, man skal trække fra.
3. Uddel SPECIALIST-kortene til spillerne, så alle har lige mange kort, og læg de resterende kort til side – de skal ikke være med i spillet.
4. Vælg en spiller, der skal være "bankdirektør" og betale spillerne for de vellykkede operationer.
5. Skil "reservedelene" fra deres plastikramme. Det kan være nødvendigt at bruge en børnesaks. Læg hver enkelt del ned i det tilsvarende hul i spillebrættet. Sørg for, at ingen af brikkerne rager op over brættets overflade.
6. Læg gummibåndet på langs ned i den smalle del af huller markeret "Forbind rullebenet med knæskallen" uden at sætte enderne rundt om tappene.

SPILLET'S FORMÅL

At tjene flest penge ved at udføre vellykkede operationer.

SÅDAN SPILLES SPILLET

1. Den yngste spiller begynder. Spillet fortsætter så med uret (mod venstre).
2. Når det bliver din tur, skal du trække et LÆGE-kort. Hvert kort beskriver en operation, du skal udføre. Tag "kirurgpincetten", og før den forsigtigt ned i det hul, der svarer til operationen på kortet. Klæm pincetten fast om reservedelen, og forsøg at løfte den op uden at røre ved hullets metalkanter med pincetten.
3. Hvis det lykkes dig at fjerne delen helt uden at aktivere brummelyden og få patientens næse til at lyse, er operationen VELLYKKET! Banken betaler dig det honorar, som står på LÆGE-kortet med operationen. Læg reservedelen foran dig, og læg det brugte LÆGE-kort på bordet med forsiden opad i stakken med brugte kort. Din tur er nu forbi.
4. Hvis du berører kanten på et hul under en operation og aktiverer alarmer, er din operation IKKE VELLYKKET! Lad reservedelen ligge i huller, og lad turen gå videre til den næste spiller.

Operationen "Forbind rullebenet med knæskallen"

Hvis du trækker LÆGE-kortet for denne operation, skal du først forbinde gummibåndets ene ende til den lille tap i hullets ene ende ved hjælp af pincetten. Stræk så gummibåndet, så den anden ende kan sættes rundt om tappen i hullets modsatte ende. Din operation er kun VELLYKKET, hvis du formår at sætte begge enderne rundt om tappene, uden at pincetten aktiverer alarmer!